

# MONTERA DIN MASKKOMPOST

---

Starta och underhålla en välmående maskkompost



# MONTERING

Innan du börjar bör du kontrollera ditt paket jämfört med checklistorna här nedanför så att det innehåller alla föremål.

## Standard Tiger Wormery (3 eller 4 lådor)

- 3 eller 4 x lådor beroende på vilken maskkompost du valt
- 1 x Dräneringstråg (med hål)
- 1 x Lock (ser likadant ut som tråget)
- 1 x Paket kalkblandning
- 1 x Kokosfiberblock
- 1 x Påse med tigermaskar eller en maskkupong
- 1 x Bomullspåse
- 1 x Ram för bomullspåse
- 4 x Ben
- 1 x Kran med mutter och 2 packningar

## Deluxe Tiger Wormery (3 eller 4 lådor)

- 3 eller 4 x lådor beroende på vilken maskkompost du valt
- 1 x Dräneringstråg (med hål)
- 1 x Lock (ser likadant ut som tråget)
- 1 x Paket kalkblandning
- 1 x Kokosfiberblock
- 1 x Påse med tigermaskar eller en maskkupong
- 1 x Bomullspåse
- 1 x Ram för bomullspåse
- 4 x Ben
- 1 x Kran med mutter och 2 packningar
- 1 x Paket med maskgodis
- 1 x Fuktmatta av kokosfiber

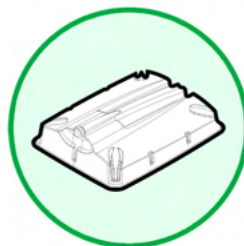

**LOCK/TRÅG**

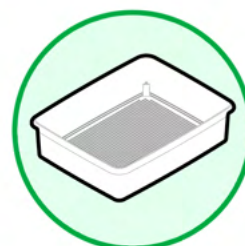

**LÅDOR**

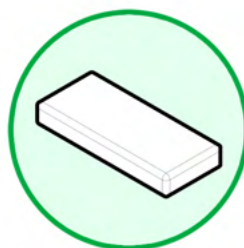

**KOKOSFIBERBLOCK**

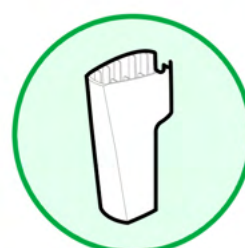

**BEN X 4**

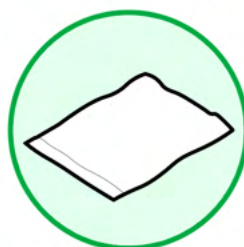

**BOMULLSPÅSE**

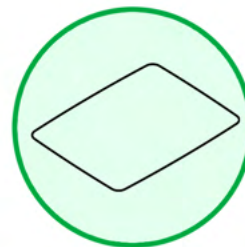

**BOMULLSRAM**



**KRAN OCH  
PACKNINGAR**

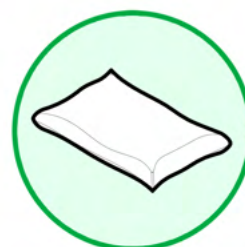

**KALKBLANDNING**

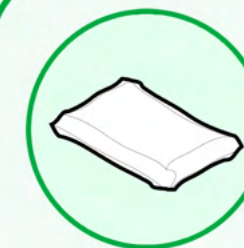

**MASKGODIS**

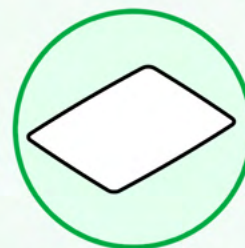

**FUKTMATTA AV  
KOKOSFIBER**

## ENDAST DELUXE

De här sakerna medföljer endast till deluxe-maskkomposten.

1

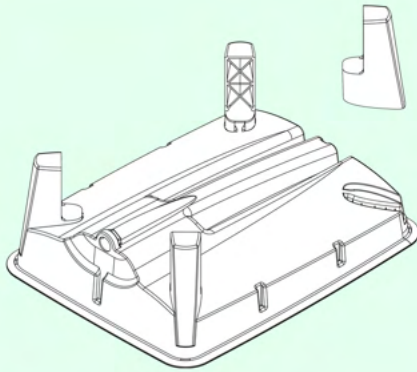

**Fäst benen på tråget.**

2

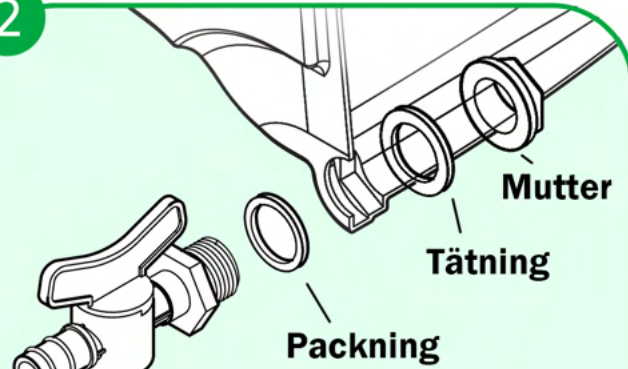

**Fäst kranen i tråget.  
Observera att tråget nu är vänt upp  
och ned.**

3

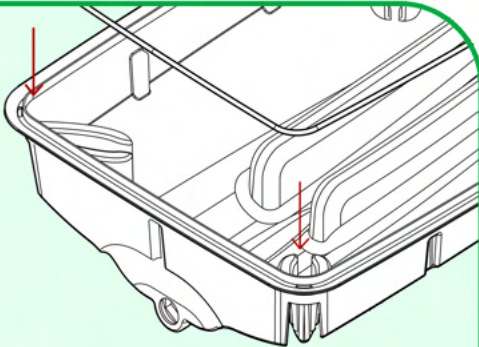

**Skjut bomullspåsen över ramen.  
Öppningsflärpen ska peka nedåt.  
Placera ramen och påsen inuti  
tråget.**

4

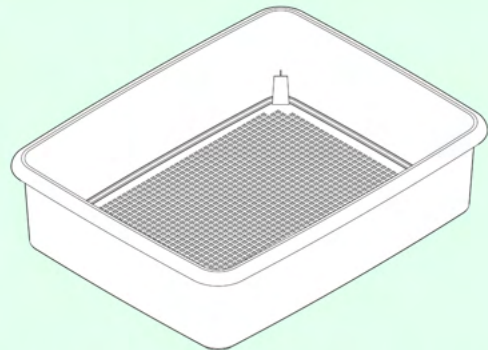

**Placera den första lådan ovanpå  
tråget.**

5

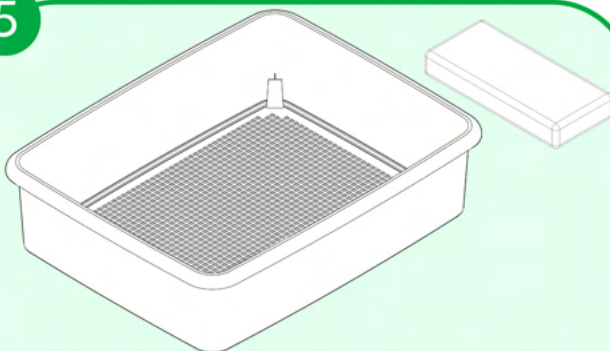

**Fukta kokosfiberblocket lätt med  
vatten. Bryt sedan upp det och  
placera ut jämt längs lådans botten.**

6

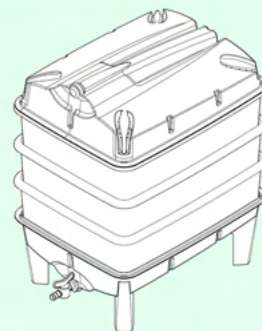

**Häll maskarna i lådan och lägg  
sedan 2 nävar ruttande matavfall i  
ena hörnet. Fäst locket så är  
maskkomposten redo!**

# DET HÄR SKA DU MATA MASKARNA MED

Dina maskar äter allt organiskt material som är dött och ruttnande, inklusive vanligt köksavfall såsom fruktskal, bröd, både tillagade och råa rester, tepåsar och servetter. Faktiskt kan praktiskt taget allt organiskt köksavfall användas.

Eftersom de flesta grönsaker i köksavfallet innehåller mycket vatten bör du inte tillsätta något extra vatten. Tänk på att grönsaksavfall består till nästan 85 % av vatten. Ha ditt matavfall i en sophink i köket i 3 till 5 dagar innan du lägger det i maskkomposten. Vilken typ av avfall du har avgör mängden vätska som uppstår från den ruttnande maten. När sophinken är full håller du innehållet och vätskan i maskkomposten. Det mesta av vätskan dräneras genom hålet i träget. Den vätskan är koncentrerat gödningsmedel. För mycket vatten kan leda till "vattenmättnad" i avfallet, vilket gör att det blir för tätt och luft utesluts. Kom ihåg att maskar inte kan leva utan luft. (Du hittar råd om vattenmättnad i vårt avsnitt med Snabba tips.)

Maskkomposten har utformats för att hantera organiskt matavfall som uppstår i köket, men då och då kan någon näve löv, gräs eller liknande trädgårdsavfall användas (undvik trä och tjockt material med fibrer i) – men inte för ofta.

På samma sätt bör du inte använda stora mängder trädgårdsmaterial såsom klippt gräs eftersom det blir alldeles för mycket avfall på en gång. Stora mängder trädgårdsavfall är kanske bäst att hantera med traditionella komposter, som finns tillgängliga från Original Organics.

Du kan även använda avfall från små växtätande husdjur såsom kaniner och hamstrar – men avföring från hundar, katter och andra köttätare bör inte läggas i, eftersom det kan bära på smittor. Lägg inte i för mycket lök, purjolök eller skal från citrusfrukter eftersom det kan göra miljön för syrahaltig. Om du lägger i sådant bör du då även varje gång tillsätta kalkblandning, som medföljer, för att göra komposten mer basisk.

Du bör definitivt tillsätta kalkblandningen om du ser att små vita trådliknande maskar dyker upp. Sådana blomkruksmaskar (eller småringmaskar) är naturliga och ofarliga men de innebär eventuellt att komposten håller på att bli för syrahaltig och/eller för blöt. Den ska helst vara pH-neutral. Tillsätt en liten handfull kalkblandning var sjätte vecka eller så under normala förhållanden.



# DE FÖRSTA DAGARNA

När din maskkompost har monterats bör du doppa kokosfiberblocket i vatten till ungefär halvvägs upp på dess sida. Då blir blocket fuktigt men inte helt genomblött. Krama ur allt överblivet vatten ur kokosfiberblocket och sprid ut blocket jämnt på botten av den första lådan.

Tillsätt 2 rejäla nävar ruttnande matavfall i ett hör av den första (nedersta) lådan, ovanpå kokosfibrerna. Häll ut maskarna i mitten av lådan och sätt sedan på locket. Du bör vänta cirka en vecka innan du lägger i mer avfall. Under de första veckorna gör sig maskarna hemmastadda. De utforskar då sitt nya hem och blir mogna.

Maskarna förlitar sig på att maten ruttnar lite först, så oroa dig inte om avfallet ser ruttet och möjligt ut – maskarna älskar det! De första veckorna bör du lägga i några nävar avfall några gånger i veckan. Öka sedan med tiden.

När maskkomposten har blivit etablerad bör maskarna klara det genomsnittliga matavfallet från en familj på 3 till 4 personer. Tiger Wormery är ett system som bygger på "rörelse uppåt", så när en låda är full placerar du en tom låda ovanpå och börjar lägga ditt matavfall i den. Maskarna följer maten upp i nästa låda när de är redo.

Sedan gör du samma sak med den tredje lådan och så vidare. När din tredje eller fjärde låda är full bör lådan längst ned innehålla maskgödsel (kompostjord) som är redo att användas.



# TA HAND OM DIN MASKKOMPOST

Förhållandena i varje maskkompost varierar på grund av olika faktorer såsom vilken sorts matavfall som tillsätts, hur ofta och i vilket skick, samt var maskkomposten är placerad och temperaturen. Inga maskkomposter har identiska förhållanden. Med tanke på det är det i viss mån en "konstform" av driva en maskkompost och det fordrar även en del sunt förnuft.

En maskkompost kräver i och för sig relativt lite underhåll men för att den ska lyckas behöver maskarna må bra. Det bör räcka med korta inspektioner regelbundet för att se till att maskarna har det bra. Var fjärde vecka eller så bör du gräva ner i komposten med handen eller en pinne för att kontrollera att maskarna mår väl och att komposten är i full gång. När du gör det kan du även kontrollera efter eventuella tecken på överdriven fuktighet (vattenmättnad) eller syra.

Om du lägger i sönderrivna äggkartonger eller riven vanlig brun kartong varje månad absorberas eventuella stora vätskemängder som skapats och fuktighet i komposten minskar. Då skapas även luftfickor i avfallet, vilket är bra för maskarna.

Om du är osäker kan du även tillsätta en näve kalkblandning. SE TILL ATT BLANDA KARTONGEN NOGGRANT I MATAVFALLET.

Att ofta tappa ur vätskan bidrar även till att förebygga alltför fuktiga förhållanden. Maskkompost är en enkel, ren och effektiv naturlig process. Det krävs endast lite arbete för att lyckas. Det finns bara några få och ovanliga problem, och de kan lätt undvikas och för det mesta åtgärdas enkelt.

Om förhållandena inte är idylliska kan maskarna börja bearbeta matavfallet långsammare, och de lämnar då matavfall i lådorna. Om det inträffar bör du sluta lägga i nytt matavfall i en eller två veckor så att maskarna kan komma ikapp. Du hittar hjälp i avsnittet för snabba tips och felsökning i det här häftet.

Om du har några funderingar eller frågor angående din maskkompost får du gärna ringa oss – vi hjälper dig gärna. Om eventuella små problem löses snabbt kan du undvika att eventuella större problem inträffar senare.

## TA TILLVARA PÅ DEN FLYTANDE VÄXTNÄRINGEN FRÅN AVFALLET

Den flytande näringen produceras snabbare än gödseln (kompostjorden) och du bör kunna tappa ur vätskan efter cirka 3 eller 4 veckor, kanske tidigare. Kolla efter vätska varje vecka. Det är viktigt att vätska inte lämnas kvar i tråget, eftersom maskar i så fall kan drunkna om de tar sig till tråget.

Vi råder dig att kolla varje vecka om maskkompostens tråg behöver tömmas – om det blir nödvändigt så är det bara att vrida kranen framåt så att handtaget är i linje med kranens kropp för att öppna den helt. Förvara vätskan i en förseglad plastbehållare. Den här enastående flytande växtnäringen kan användas på många olika sätt till inomhus- och trädgårdsväxter. Spä ut vätskan med 10 delar vatten till 1 del vätska för att ge växterna organisk näring.

Vanligtvis innehåller den här vätskan mycket kalium och fosfor, har en medelhög nivå av kväve och innehåller många essentiella mineraler och spårelement. Observera att vätskan kan ha en stark lukt när den tappas ur och spä ut. Lukten bör dock försvinna snabbt när vätskas väl blir utspädd.

# TÖMMA KOMPOSTEN

När din tredje eller fjärde låda är full bör komposteringen vara klar i den första lådan. Det här tar vanligtvis 4 till 6 månader från att du startar systemet. Innehållet i bottenlådan blir mörkt eller svart i färgen. Om kompostmaterialet är på det här sättet innan 4 till 6 månader har gått är det redo att användas som gödsel (kompostjord). Lyft bara av de övre lådorna för att komma åt lådan längst ned. Ta sedan bort den och ta ut den färdiga maskgödseln.

De aktiva lådorna placeras sedan på tråget och du har nu en tom låda som du kan placera högst upp när det behövs. De flesta maskarna bör vara i de övre lådorna, så du bör inte förlora många maskar när du sprider ut maskgödseln i trädgården. Men om några maskar hamnar i trädgården tillsammans med kompostjorden så orsakar de inga problem alls.

För att få riktigt professionella resultat kan du sila maskgödseln med en 12 mm sil innan den används, men det är inte helt nödvändigt. Maskgödsel är näringsrik och bördig. Den innehåller många värdefulla spårelement. Så använd kompostjorden sparsamt i mängder som motsvarar en handfull, inte stora laster. Den är perfekt till toppdressing för gräsmattor och kan även användas som krukväxtkompost av hög kvalitet. Den kan också spridas i det övre lagret i krukorna för inomhusväxter samt i trädgårdskrutor. Den är perfekt för tomater och rosor. Jord som maskar lämnar efter sig är en av de rikaste naturliga källorna för en blandning av organiska näringsämnen för trädgårdar som människan känner till. Maskgödsel kallas ibland för "komposternas kaviar".

# TYPISK KOMPOSTBLANDNING

Alla trädgårdsmästare har sin egen perfekta kompostblandning och den perfekta blandningen beror även på jorden. Här är några typiska formler som du kan utgå ifrån:

## ÖVRE SKIKT

Sprid ut ett cirka 2,5 centimeters lager av maskkompost, enligt behov, runt dina växter



## GRÄSMATTA

1 del sand, 1 del gjord 1 del maskgödsel



## FRÖKOMPOST

3 delar lövkompost 1 del maskgödsel



## KRUKVÄXT-KOMPOST

2 delar lövkompost 1 del maskgödsel 1/2 del perlit



## KOMPOST FÖR STÖRRE KRUKOR

4 delar lövkompost 2 delar maskgödsel 1 del sand eller perlit



## PLANTERINGS-KOMPOST

1 del jord, 1 del maskgödsel (för att plantera om)



# SNABBA TIPS

## Hur kommer jag igång när maskkomposten väl är monterad?

När du har monterat din maskkompost, vare sig det är en allt-i-ett eller har flera lådor, lägger du till två stora nävar ruttnande matavfall i ett hörn av den första lådan och sätter sedan på locket. Du bör vänta cirka en vecka innan du lägger i mer avfall. Under de första veckorna gör sig maskarna hemmastadda. De utforskar då sitt nya hem och blir mogna.

Maskarna förlitar sig på att maten ruttnar naturligt lite först, så oroa dig inte om avfallet ser ruttet och möjligt ut. De första veckorna bör du lägga i några nävar avfall några gånger i veckan. Öka sedan med tiden.

## Vad kan jag lägga i maskkomposten och vad ska jag undvika att lägga i?

Du **KAN** lägga följande i maskkomposten:

- Det mesta organiska matavfallet, tillagat eller rått.
- Avfall och bomaterial från växtätare såsom kaniner och hamstrar.

**UNDVIK** att lägga i:

- Mat med hög syrahalt, inklusive frukter och fruktskal i stora mängder.  
Om du lägger i sådant här, se till att tillsätta 2 eller 3 nävar av kalkblandningen utblandat i matavfallet.
- Fisk eftersom det snabbt kan börja lukta.
- Avföring från husdjur, blöjor samt mjöl.

## Varför tigermaskar?

Tigermaskar (som även kallas dyngmaskar) rekommenderas av de flesta experter på maskkomposter eftersom de här maskarna har god aptit och förökar sig mycket snabbt. Andra sorters maskar kan användas men de anpassar sig inte lika väl till de platta kompostlådorna och arbetar inte lika hårt som tigermaskarna. Komposteringen tar

därför längre tid med andra sorters maskar. Tigermaskar lever vanligtvis i 6 månader till 2 år.

## Hur används kokosfiber?

För att börja din första låda behöver du bara doppa kokosfiberblocket i vatten. Kokosfiberblocket ska bli fuktigt men inte genomblött. Se till att krama ut överflödigt vatten från blocket. Fördela sedan kokosfibrerna jämnt i lådan. Då bildas ett första lager innan matavfall eller maskar läggs i.

## Vad gör en matta av kokosfiber och är det samma sak som en fuktmatta? (Endast Deluxe Wormery)

En matta av kokosfiber kan även kallas kokosfibermatta eller fuktmatta (och på engelska heter kokosfiber "coir"). Den här mattan håller komposten varm och fuktig och gör det lättare för maskarna att hitta ytan och den uppmuntrar dem att röra sig uppåt, dit där matavfallet finns. Mattan bör placeras ovanpå matavfallet i den aktiva lådan. När den lådan är full och du påbörjar en ny låda placerar du mattan på matavfallet i den nya aktiva lådan. Mattan ruttnar så småningom och äts upp av maskarna.

## Vad är syftet med maskgodiset? (Endast Deluxe Wormery)

Om din maskkompost blir för blöt kan maskgodiset läggas i för att suga upp extra fukt. Maskgodiset är träbaserade pellets som kan bearbetas av maskarna.

Våra påsar på 1,5 kilo räcker i cirka sex månader och "godiset" kan läggas till gradvis.

## Vilken temperatur är bäst?

Maskkomposten ska helst hållas borta från direkt solljus och vara någonstans där den kan bibehålla en konsekvent temperatur. På vintern är det bäst att ha maskkomposten inomhus eller åtminstone någonstans där det finns isolering. Garage och skjul är populära platser där maskkomposten kan hållas torr.



## Hur blir det med semestrar?

Det bör inte vara något problem att lämna en etablerad maskkompost i upp till 4 veckor utan ytterligare mat. Maskarna anpassar sin aktivitet till hur mycket mat som finns tillgänglig. Att du är borta bör inte innebära några problem för maskarna. Men kom ihåg att tappa ur all vätska innan du lämnar maskkomposten och blanda i lite riven äggkartong eller rivet tidningspapper. Lämna även kranen öppen med en behållare under för att samla upp eventuell vätska.

## Kommer det att börja växa ogräs i maskkomposten?

Det är osannolikt men kan hända. Den troligaste orsaken är att ogräs följer med via fröhuvuden. Hur som helst är det inget problem. Plocka bara bort eventuellt ogräs för att förhindra att det fortsätter växa.

## Det är mögel i min kompostlåda. Varför?

I de tidiga stadierna när växtmaterial förruttnar kan luddigt grått mögel ibland dyka upp. Det är inte skadligt, det påverkar inte maskarna och det försvinner snart.

## Var ska jag ställa min maskkompost?

Var som helst där det passar dig bäst, inomhus eller utomhus. På många sätt är köket den lämpligaste platsen men det passar inte alla. Var du än ställer den bör du se till att maskkomposten är fri från frost på vintern och inte utsätts för direkt regn. För kalla månader kan ett uthus, ett garage, ett skjul eller en redskapsbod vara den bästa platsen.

## Påverkar temperaturen processen?

Ja. Den optimala temperaturen är 18–25 °C men de flitiga tigermaskarna arbetar bra även vid lägre temperaturer. Under 10 °C kan du dock märka att processen blir långsammare. Temperaturer över 30 °C ska helst undvikas. Observera att under de första 8–10 veckorna efter att maskkomposten har installerats är maskarna särskilt känsliga för extrema temperaturer. När maskkomposten är etablerad ger den ökande volymen av kompostmaterial visst skydd och isolering för maskarna. Ställ därför komposten på en skuggig plats utan direkt solljus under de första veckorna. Och ha på liknande sätt maskkomposten på en frostfri plats under vintern.

## Kan jag lägga i tidningspapper?

Ja. Under normala förhållanden går det bra att lägga i flera blad med rivet tidningspapper eller riven kartong varje vecka. Om din maskkompost är mycket fuktig kan du tillsätta och blanda i så mycket rivet tidningspapper/riven kartong som behövs för att suga upp överskottsfukt. Det kan krävas en stor mängd kartong eller tidningspapper.

## Kommer maskkomposten att börja lukta?

Nej, det bör den inte göra om du följer instruktionerna i det här häftet. Men om du lägger i mat som luktar mycket, såsom fisk eller köttrester bör du gräva ner den väl eller lägga ett lager av jord, lövkompost, kokosfiber eller torvfri kompostjord ovanpå för att täcka över maten som luktar. Om du då och då blandar i en näve kalkblandning motverkar det också dålig lukt.

## Hur lång tid tar processen?

Maskkomposten är snabb och effektiv. Inom cirka 3 till 4 veckor kan du tappa ur den flytande näringen. Det tar cirka 6–8 veckor att omvandla en handfull köksavfall till kompostjord. Men de flesta väntar tills maskkomposten är nästan full innan de tömmer den. Eftersom du lägger i matavfall hela tiden tar det vanligtvis 4–6 månader. Tiden påverkas av hur mycket matavfall du lägger i. Kom ihåg att över 75 % av det som läggs i kommer ut som förträfflig flytande växtnäring. Kom också ihåg att spä ut den flytande näringen med 10 delar vatten till en del vätska innan du ger den till dina växter.

## Rymmer maskarna?

När maskkomposten har etablerats och om du ser efter den såsom beskrivs i det här häftet har maskarna ingen anledning att ens försöka rymma – komposten är ett paradiset för kompostmaskar. Men under de första dagarna utforskar maskarna omgivningen och under den perioden kan det hända att du träffar på någon enstaka mask utanför komposten. Men oro dig inte. Det är inget problem om du blir av med någon mask. Men om dina maskar är extra äventyrliga kan du prova att ha maskkomposten i en svart påse så att du kan fånga dem och lägga tillbaka dem.

När de har utforskat sitt nya hem brukar de hålla sig utom synhåll i komposten om inte deras miljö blir otrevlig.

### **Behöver maskkomposten underhållas?**

Om du vill rengöra maskkomposten kan du använda en fuktig trasa och inga rengöringsmedel eller tvålar. Att torka med en fuktig trasa är allt som behövs för att enheten ska fortsätta att se bra ut och det skadar inte maskarna alls. Om du använder en pappershandduk kan du lägga den i maskkomposten så komposteras den.

### **Kan jag lagra den flytande näringen och kompostjorden?**

Ja. Vätskan kan tappas ur i lämplig behållare (till exempel plastflaska med skruvlock) och förvaras på en sval mörk plats i flera månader innan den späs ut och används. På liknande sätt kan du lägga kompostjorden i en påse och lagra den för att använda senare.

### **Var ska jag förvara maskarna tills jag är redo att börja med maskkomposten?**

Du kan förvara maskarna i kylen efter att du har fått dem om du behöver lite tid innan du sätter igång med komposten. De överlever även i posten eftersom vi lägger dem i särskilda påsar.

### **Kan jag lägga i maskar från en annan kompost i min maskkompost?**

Om de är små röda dyngmaskar och inte de dagmaskar som finns i mineralrik jord är det korta svaret Ja. Men det bör inte finnas någon anledning till det eftersom vi ger dig många maskar att börja med och de förökar sig bra i en maskkompost.

### **Vad är kalkblandningen?**

Det är en mild form av kalk, kalciumoxid, som hindrar att maskkomposten blir för syrehaltig. Tillsätt helt enkelt kalkblandningen i måttliga mängder när du lägger i syrarik mat (citrusfrukter, lök etc.) i maskkomposten.

### **Är processen säker?**

Ja. Den är inte bara säker men fullständigt miljövänlig, intressant och mycket lärorik. Många barn tycker att det är mycket roligt att se efter maskkomposten och är inte ens medvetna om hur mycket de lär sig. Kombinera deras intresse för naturen och deras omtanke om miljön så får du sophinken i köket tömd varje gång!

### **Kommer jag behöva köpa fler maskar?**

Det är osannolikt eftersom maskkomposten bör ge maskarna perfekta förhållanden för att frodas och föröka sig. Men skulle en "katastrof" inträffa så säljer vi även maskar separat.

### **Mina maskar verkar inte röra på sig mycket. Vad innebär det?**

Det är inte ovanligt att det ser ut som att maskarna inte rör på sig. En del kan oroa sig att det är ett tecken på att maskarna har dött men det är oftast inte fallet. Maskarna hålls i en kyld miljö tills de skickas i en skyddande förpackning. De halvsover tills de blir varma. Om du ger dem mat (ruttande gröna grönsaksblad till en början) så blir det snart fulla av liv.

### **Kommer jag att få för många maskar i maskkomposten?**

Nej. Maskar är smarta med sin fortplantning och blir aldrig för många. De reglerar sin fortplantning baserat på förhållandena i deras miljö, deras utrymme och tillförseln av mat.



## Kommer maskarna att rymma?

Det beror på vilken sorts maskkompost du har. Från en hemmagjord eller dåligt konstruerad maskkompost är det sannolikt att maskarna rymmer. Det främsta skälet till att maskar försöker rymma är att kompostens innehåll är för blött och kladdigt. Om avfallet är för blött blir det kompakt och all luft tvingas ut. Observera att maskar inte kan leva utan luft, vilket kan vara en anledning att de försöker rymma.

Kompostmaterialet i din maskkompost ska vara fuktigt när du känner på det. Om det blir för blött kan du noggrant blanda i riven äggkartong för att suga upp överskottsfukt. Om du har maskgodis fungerar det också bra för att suga upp fukt.

När maskarna gör sig hemmastadda utforskar de omgivningen, vilket är helt normalt. Du behöver inte bekymra dig om du blir av med några maskar eftersom du får tillräckligt många maskar för att de ska fortsätta att föröka sig. När maskkomposten väl är etablerad och maskarna har gjort sig hemmastadda får de en perfekt miljö med perfekta förhållanden. En mörk sval maskkompost är en utmärkt plats för dem.



Flugor gör ingen skada men kan ofta betraktas som otrevliga eller oönskade – särskilt om du har din maskkompost inomhus! Om du upplever ett mindre problem med flugor kan du helt enkelt täcka över matavfallets yta med ett lager på cirka 5 centimeter av ordentligt förruttnat kompostmaterial, lövkompost, torvfri kompostjord eller kokosfiber i 6 till 7 dagar – det bör åtgärda problemet snabbt. Det här kallas att "skärma av" kompostlådan.

I det sällsynta fallet att du stöter på ett utbrett insektsproblem har insekterna förmodligen börjat föröka sig i maskkomposten. Flugpapper eller en klistrig flugfälla kan lösa problemet. Alternativt kan du spreja lådan i 8 till 9 dagar i sträck för att avbryta en förökningscykel för insekter som uppstått. Vi rekommenderar inte kemiskt insektsgift eftersom det inte är organiskt. Det bör dock inte skada maskarna (eftersom de är under ytan).

Om du upplever att din maskkompost inte fungerar rätt behöver du inte få panik. Du kan nå oss på +44 1462 429765 eller på e-post: [CS@gm8group.com](mailto:CS@gm8group.com)



Med ensamrätt. Kopiering eller reproduktion utan att först få skriftligt tillstånd från The GM8 Group är förbjuden.



<https://www.gm8group.com/>



[CS@gm8group.com](mailto:CS@gm8group.com)



01462 42976554



Wilbury Way, Hitchin,  
Hertfordshire, SG4 0TP

# FELSÖKNING

De flesta av dina frågor besvaras i vårt avsnitt med Snabba tips. De två vanligaste problemen (som ändå är ovanliga) beskrivs här nedanför:

## För mycket fukt och vattenmättnad

Maskkomposter bör alltid stå under tak i ett avskilt och skyddat område för att ge bäst resultat, eftersom de inte tål regn och kan bli översvämmade om det regnar mycket. De passar bra i garage, skjul eller andra byggnader. Här är några tecken att vara uppmärksam på: otrevliga lukter i maskkomposten eller att flera maskar verkar försöka fly ofta (efter den första månaden, eftersom det är väntat att maskarna ger sig ut på upptäcktsfärd den första tiden).

Båda de här två tecknen kan innebära att det är vattenmättnad i kompostlådorna. Om du glömmer att tappa ur den flytande näringen kan det leda till att tråget blir fullt, vilket också stoppar flödet av vatten från avfallet så att komposten blir vattenmättad och otrevlig. Maskarna frodas inte under sådana förhållanden. Om du lägger i stora mängder mat som innehåller mycket vatten – såsom sallad, kål och fruktskal – särskilt om det är varmt ute, kan det leda till att vatten snabbt släpps ut i komposten (se ovan). Och på liknande sätt, om innehållet i kompostlådan har blivit för syrahaltigt (se avsnittet om kalkblandningen) och maskarna inte frodas leder maskarnas minskade aktivitet till ett långsammare flöde av näringsrik vätska till tråget.

Maskkompostering är en fuktig process men om komposten blir alltför fuktig (blöt och kladdig) får maskarna inte syre och blir betydligt mindre effektiva. Maskarna lämnar då matavfallet. Du kan då hitta dem högst upp i maskkomposten eller så kan de ha tagit sig till tråget och eventuellt drunknat i vätskan där. För att åtgärda situationen: riv helt enkelt äggkartong i stora bitar och blanda ut i komposten. I det sällsynta fallet att en "katastrof" inträffar och du blir av med alla dina maskar kan vi självklart ge dig nya tigermaskar till ett mycket bra pris (besök vår webbplats om du vill ha mer information).

## Flugor och insekter

Detta Tiger Wormery är utformat för att göra det svårt för flugor och insekter att ta sig in. Den fluga som mest sannolikt intresserar sig för din maskkompost är den lilla fruktflugan, drosophila (bananfluga). Det bör räcka att vara lite försiktig för att minska risken att det här inträffar.

Var medveten om de här riskerna:

- Att lägga i trädgårdsjord eller kompostjord som inte är steril – den kan innehålla insekter eller deras ägg.
- Att lägga i avfall från grönsaker som odlats i hemmet – de kan innehålla ägg eller larver på bladen.
- Att lagra ditt köksavfall för länge i en öppen behållare innan du lägger det i maskkomposten – flugor kan du ha lagt ägg i avfallet, som då hamnar i din maskkompost.
- Att lämna locket av eller inte sätta på det ordentligt.